

Министерство образования Российской Федерации
Московский физико-технический институт
(государственный университет)
Заочная физико-техническая школа

МАТЕМАТИКА

Стереометрия

Задание №4 для 11-х классов

(2003-2004 учебный год)



г. Долгопрудный, 2003

Составитель: Т.С.Пиголкина, доцент кафедры высшей математики МФТИ.

Математика: задание №4 для 11-х классов (2003-2004 учебный год). - М.: МФТИ, 2003, 31с.

Составитель:

Пиголкина Татьяна Сергеевна

Изд. лиц. №040060 от 21.08.96г. Подписано в печать 08.12.03.

Формат 60х90 1/16. Бумага типографская. Печать офсетная. Усл. печ. л 1,93

Уч. - изд. л. 1,77. Тираж 2400 экз. Заказ 9-з.

Заочная физико-техническая школа
Московский физико-технический институт
(государственный университет)
«ФИЗТЕХ-ПОЛИГРАФ»

141700, Москов. обл., г. Долгопрудный, Институтский пер., 9
ЗФТШ при МФТИ, тел./факс (095) 408-5145 - **заочное отделение**
тел./факс (095) 485-4227 - **очно - заочное отделение**
E.mail : *zftsh @ pop3.mipt.ru*

Наш сайт: www.school.mipt.ru

- © Московский физико-технический институт
(государственный университет), 2003
- © Заочная физико-техническая школа, 2003
- © Пиголкина Т.С. 2003

§ 1. Векторы в пространстве. Координатный метод решения задач стереометрии

Вектором называется направленный отрезок, и буквально так же, как и на плоскости, определяются основные понятия: абсолютная величина (длина) вектора, равенство векторов, угол между векторами.

Напомним некоторые отличия, связанные с трехмерностью пространства, и важные для приложений понятия и утверждения.

1°. В трехмерном пространстве вектор имеет три координаты: если в прямоугольной декартовой системе координат точка $A_1(x_1, y_1, z_1)$ – его начало, а точка $A_2(x_2, y_2, z_2)$ – его конец, то координатами вектора $\overrightarrow{A_1A_2}$ называют числа $x_2 - x_1, y_2 - y_1, z_2 - z_1$. Записывается

$$\overrightarrow{A_1A_2}(x_2 - x_1, y_2 - y_1, z_2 - z_1).$$

2°. Арифметические действия – сумма векторов $\vec{a}(a_1, a_2, a_3)$ и $\vec{b}(b_1, b_2, b_3)$ и произведение вектора \vec{a} на число λ определяются аналогично двумерному случаю:

$$\vec{a} + \vec{b} = \vec{c}(a_1 + b_1, a_2 + b_2, a_3 + b_3),$$

$$\lambda \vec{a} = \vec{d}(\lambda a_1, \lambda a_2, \lambda a_3)$$

и сохраняются все свойства этих операций.

3°. Длина вектора $\vec{a}(a_1, a_2, a_3)$ вычисляется по формуле

$$|\vec{a}| = \sqrt{a_1^2 + a_2^2 + a_3^2}.$$

4°. Два ненулевых вектора называются коллинеарными, если они параллельны одной прямой.

Вектор \vec{b} коллинеарен ненулевому вектору \vec{a} тогда и только тогда, когда существует число λ такое, что $\vec{b} = \lambda \vec{a}$. У коллинеарных векторов соответствующие координаты пропорциональны. И обратно, если у двух векторов соответствующие координаты пропорциональны, то векторы коллинеарны.

5°. Скалярное произведение векторов $\vec{a}(a_1, a_2, a_3)$ и $\vec{b}(b_1, b_2, b_3)$ определяется равенством

$$\vec{a} \cdot \vec{b} = a_1 b_1 + a_2 b_2 + a_3 b_3.$$

Скалярное произведение двух векторов равно произведению их абсолютных величин на косинус угла между этими векторами:

$$\vec{a} \cdot \vec{b} = |\vec{a}| \cdot |\vec{b}| \cos(\vec{a}\vec{b})$$

(здесь $\vec{a}\vec{b}$ угол между векторами \vec{a} и \vec{b}).

Отсюда следует, что длина отрезка AB находится по известному вектору \overrightarrow{AB} по формуле $AB = \sqrt{\overrightarrow{AB} \cdot \overrightarrow{AB}}$.

6°. Два ненулевых вектора \vec{a} и \vec{b} перпендикулярны тогда и только тогда, когда их скалярное произведение равно нулю:

$$\vec{a} \cdot \vec{b} = 0.$$

I. Угол между прямыми

Углом между прямыми a и b называется угол между пересекающимися прямыми, соответственно параллельными двум данным. Угол

между прямыми измеряется от 0 до 90°. Если \vec{a} и \vec{b} – ненулевые векторы, лежащие на прямых a и b , и φ – угол между этими прямыми, то

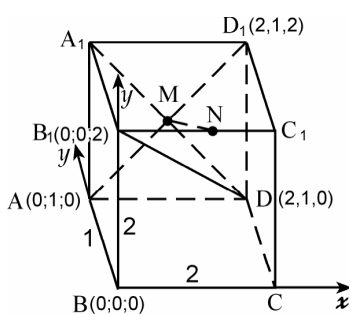

$$\cos \varphi = \frac{|\vec{a} \cdot \vec{b}|}{|\vec{a}| \cdot |\vec{b}|}$$

Задача 1. Дан прямоугольный параллелепипед $ABCDA_1B_1C_1D_1$, в котором $AB = 1$, $AD = 2$, $AA_1 = 2$. Точка M – середина диагонали AD_1 грани AA_1D_1D , точка N – середина ребра B_1C_1 . Найти

Рис. 1 угол, который образует диагональ параллелепипеда B_1D с а) прямой AD_1 , б) прямой MN .

Δ Введем прямоугольную систему координат с началом координат в точке B , как показано на рис.1. Определяем координаты точек B_1 , D , A , D_1 , M и N и находим координаты векторов $\vec{B_1D}$, $\vec{AD_1}$ и \vec{MN} :

$$B_1(0;0;2), D(2;1;0) \Rightarrow \vec{B_1D} = (2;1;-2);$$

$$A(0;1;0), D_1(2;1;2) \Rightarrow \vec{AD_1} = (2;0;2);$$

$$M(1;1;1), N(1;0;2) \Rightarrow \vec{MN} = (0;-1;1).$$

Так как $\vec{B_1D} \cdot \vec{AD_1} = 0$, то $B_1D \perp AD_1$, угол между прямыми B_1D и AD_1 равен 90°.

Если φ – угол между прямыми MN и B_1D , то

$$\cos \varphi = \frac{|\vec{MN} \cdot \vec{B_1D}|}{|\vec{MN}| \cdot |\vec{B_1D}|} = \frac{|-3|}{\sqrt{2} \cdot 3} = \frac{1}{\sqrt{2}},$$

значит прямые MN и BD_1 образуют угол 45°. ▲

Замечание 1. При координатном методе решения удобно делать большой рисунок и координаты соответствующих точек выписывать на этом рисунке. Как правило, ошибок бывает меньше.

Замечание 2. В ряде задач угол между прямыми в пространстве все же удобнее находить как равный ему угол треугольника, который образуется при параллельном переносе одной прямой до пересечения с другой. Вот два примера с кубом (ребро куба равно a):

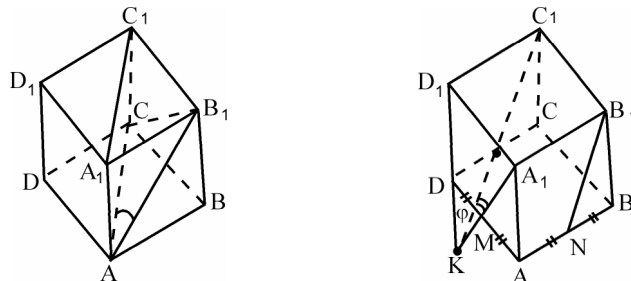

а) Угол между прямыми AB_1 и A_1C_1 равен углу CAB_1 , т.к. $AC \parallel A_1C_1$, и равен 60° ($\triangle AB_1C$ – правильный).

б) Угол между прямыми A_1M и B_1N (M и N середины ребер) равен углу C_1KA_1 ($C_1K \parallel B_1N$), $D_1K = 2a$, $C_1K = A_1K = a\sqrt{5}$, $A_1C_1 = a\sqrt{2}$, по теореме косинусов $\cos \varphi = \frac{4}{5}$.

II. Расстояние от точки до прямой

Расстоянием от точки до прямой называется длина перпендикуляра, опущенного из этой точки на прямую.

Задача 2. В условиях задачи 1 найти расстояние от точки M до прямой B_1D .



Рис. 2

Δ Предположим, что точка K лежит на прямой B_1D и $MK \perp B_1D$. Требуется найти длину отрезка MK . Пусть $(x; y; z)$ – координаты точки K . Вектор $\overrightarrow{B_1K}$ коллинеарен вектору $\overrightarrow{B_1D}$, т.е. $\overrightarrow{B_1K} = \lambda \overrightarrow{B_1D}$.

Имеем: $B_1(0; 0; 2)$, $\overrightarrow{B_1K}(x; y; z - 2)$ и $\overrightarrow{B_1D}(2; 1; -2)$. Из равенства, $\overrightarrow{B_1K} = \lambda \overrightarrow{B_1D}$, т.е. $(x; y; z - 2) = \lambda(2; 1; -2)$ следует $x = 2\lambda$, $y = \lambda$, $z - 2 = -2\lambda$. Вектор $\overrightarrow{MK}(x - 1; y - 1; z - 1)$ перпендикулярен вектору $\overrightarrow{B_1D}(2; 1; -2)$, их скалярное произведение равно нулю, поэтому

$$2(x - 1) + (y - 1) - 2(z - 1) = 0.$$

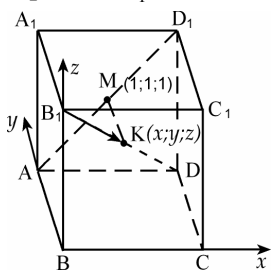
Подставляем сюда $x = 2\lambda$, $y = \lambda$, $z = 2 - 2\lambda$, находим $\lambda = \frac{5}{9}$, тогда

$K\left(\frac{10}{9}; \frac{5}{9}; \frac{8}{9}\right)$ и координаты вектора \overrightarrow{MK} таковы: $x - 1 = 2\lambda - 1 = \frac{1}{9}$,

$z - 1 = (2 - 2\lambda) - 1 = 1 - 2\lambda = -\frac{1}{9}$, $\overrightarrow{MK}\left(\frac{1}{9}; -\frac{4}{9}; -\frac{1}{9}\right)$. Определим длину

вектора \overrightarrow{MK} , т.е. расстояние от точки M до прямой

B_1D : $|\overrightarrow{MK}| = MK = \sqrt{\frac{16+1+1}{81}} = \frac{\sqrt{2}}{3}$. Заметим, что также определено и

положение точки K , известны ее координаты и, например, можно найти

$$B_1K : B_1D = \frac{5}{9}. \blacktriangle$$

III. Уравнение плоскости. Угол между плоскостями.

Угол между прямой и плоскостью

В прямоугольной системе координат плоскость задается уравнением $ax + by + cz + d = 0$, причем вектор $\vec{n}(a; b; c)$ перпендикулярен этой плоскости (его называют нормалью к плоскости).

Уравнение плоскости, проходящей через точку $M_0(x_0; y_0; z_0)$ перпендикулярно вектору $\vec{n}(a; b; c)$ в векторной форме имеет вид $\overrightarrow{M_0M} \cdot \vec{n} = 0$ (здесь $M(x; y; z)$ – произвольная точка этой плоскости), а в координатной форме

$$a(x - x_0) + b(y - y_0) + c(z - z_0) = 0.$$

Угол между плоскостями



Рис. 3

Пусть плоскости α и β пересекаются по прямой c . Плоскость γ перпендикулярна прямой c и пересекает плоскости α и β по прямым a и b . Угол между прямыми a и b называется углом между плоскостями α и β . Как и угол между прямыми, он лежит в диапазоне от 0 до 90° . Угол между плоскостями либо равен углу между векторами, перпендикулярными плоскостям (рис. 3а), либо дополняет его до 180° . В обоих случаях $\cos \varphi = |\cos \vec{n}_1, \vec{n}_2|$. Итак, векторы $\vec{n}_1(a_1, b_1, c_1)$ и $\vec{n}_2(a_2, b_2, c_2)$ соответственно перпендикулярны плоскостям

$$a_1x + b_1y + c_1z + d_1 = 0 \text{ и } a_2x + b_2y + c_2z + d_2 = 0,$$

угол между этими плоскостями определяется из равенства

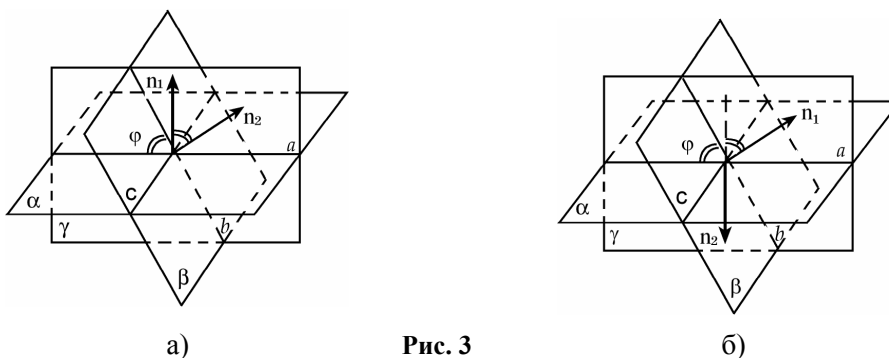
$$\cos \varphi = |\cos(\vec{n}_1, \vec{n}_2)| = \frac{|\vec{n}_1 \cdot \vec{n}_2|}{|\vec{n}_1| \cdot |\vec{n}_2|}. \quad (1)$$

Задача 3. Дан куб $ABCD A_1 B_1 C_1 D_1$ с ребром 1. Точка M – середина ребра AB , точка K – середина ребра DD_1 . Найти угол между плоскостями AKB_1 и KMC .

Δ Введем прямоугольную систему координат, поместив начало координат в точку A , как показано на рис. 4.

Составим уравнение плоскости AKB_1 . Пусть оно имеет вид

$$ax + by + cz + d = 0. \quad (2)$$



Рис. 4

Точка $A(0;0;0)$ принадлежит этой плоскости, следовательно $d = 0$.

Подставим координаты точек $K\left(0;1;\frac{1}{2}\right)$ и

$B_1(1;0;1)$ в уравнение (2) при $d = 0$,

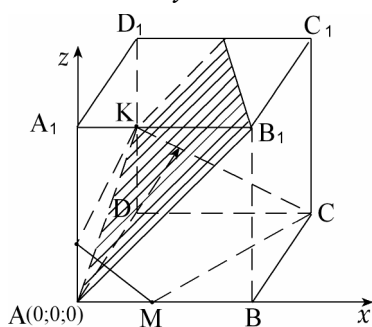
получим $b + \frac{c}{2} = 0$ и $a + c = 0$. Таким образом

$$b = -\frac{c}{2}, \quad a = -c \text{ и уравнение (2)}$$

принимает вид $-cx - \frac{c}{2}y + cz = 0$. Сокращая на c и умножая на (-2) ,

приведем уравнение к виду $2x + y - 2z = 0$.

Составим уравнение плоскости KMC . Пусть оно имеет вид

$$a_1x + b_1y + c_1z + d_1 = 0. \quad (3)$$

Подставляем координаты точек $K\left(0;1;\frac{1}{2}\right)$, $M\left(\frac{1}{2};0;0\right)$ и $C(1;1;0)$, получаем систему

$$\begin{cases} b_1 + \frac{c_1}{2} + d_1 = 0, \\ \frac{a_1}{2} + d_1 = 0, \\ a_1 + b_1 + d_1 = 0. \end{cases}$$

Вычтя из третьего уравнение второе, будем иметь $\frac{a_1}{2} + b_1 = 0$, т. е. $b_1 = -\frac{a_1}{2}$. Из второго уравнения следует $d_1 = -\frac{a_1}{2}$, тогда из первого уравнения получим $c_1 = 2a_1$. Уравнение (3) принимает вид $a_1x - \frac{a_1}{2}y + 2a_1z - \frac{a_1}{2} = 0$ или $2x - y + 4z = 1$.

Итак, $\vec{n}_1(2;1;-2)$, $|\vec{n}_1| = 3$, $\vec{n}_2(2;-1;4)$, $|\vec{n}_2| = \sqrt{21}$ и угол между плоскостями AKB_1 и KMC находим из равенства

$$\cos \varphi = \frac{|\vec{n}_1 \cdot \vec{n}_2|}{|\vec{n}_1| \cdot |\vec{n}_2|} = \left| \frac{-5}{3\sqrt{21}} \right|, \quad \varphi = \arccos \frac{5}{3\sqrt{21}}.$$

Заметим, что для определения угла между плоскостями координатным способом построение сечений не предусматривается. На рис. 4 сечения изображены для полноты картины. ▲

Угол между прямой и плоскостью



Рис. 5

Углом между прямой, наклоненной к плоскости, и этой плоскостью называется угол между прямой и ее перпендикулярной проекцией на эту плоскость. Если прямая перпендикулярна плоскости, то угол между ними равен 90° , если прямая и плоскость параллельны, угол между ними равен 0 .

Пусть прямая a образует с плоскостью α угол φ (рис. 5), \vec{a} – ненулевой вектор, лежащий на прямой a и пусть угол между векторами \vec{a} и \vec{n} равен ψ . Либо $\varphi + \psi = 90^\circ$ (когда $0 \leq \psi \leq 90^\circ$), либо $\psi - \varphi = 90^\circ$ (когда $90^\circ < \psi < 180^\circ$), но в обоих случаях $\sin \varphi = |\cos \psi|$, т. е.

$$\sin \varphi = \frac{|\vec{n} \cdot \vec{a}|}{|\vec{n}| \cdot |\vec{a}|}.$$

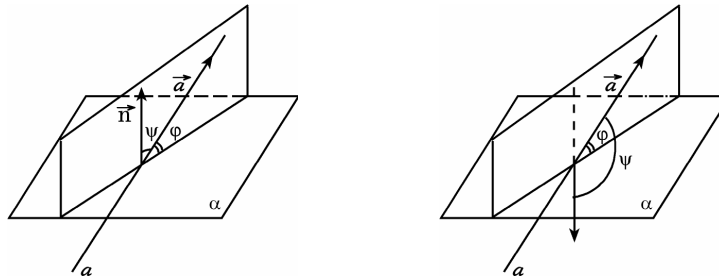
Итак, если вектор $\vec{n}(a; b; c)$ перпендикулярен плоскости α , то угол φ между этой плоскостью и прямой a , проходящей через точки A и B , определяется из равенства

$$\sin \varphi = \left| \cos(\vec{n}, \overrightarrow{AB}) \right| = \frac{|\vec{n} \cdot \overrightarrow{AB}|}{|\vec{n}| \cdot |\overrightarrow{AB}|}. \quad (4)$$

Задача 4. В условиях задачи 3 найти угол между прямой KM и плоскостью AKB_1 .

Δ Плоскость AKB_1 в рассматриваемой системе координат имеет уравнение вида $2x + y - 2z = 0$, вектор $\vec{n}(2; 1; -2)$, $|\vec{n}| = 3$. На

прямой KM рассмотрим вектор \overrightarrow{KM} : $K\left(0; 1; \frac{1}{2}\right)$, $M\left(\frac{1}{2}; 0; 0\right)$,

$\overrightarrow{KM}\left(\frac{1}{2}; -1; -\frac{1}{2}\right)$, $|\overrightarrow{KM}| = \sqrt{\frac{3}{2}}$. Угол φ между прямой KM и плоско-

стью AKB_1 находим по формуле

$$\sin \varphi = \frac{|\vec{n} \cdot \overrightarrow{KM}|}{|\vec{n}| \cdot |\overrightarrow{KM}|} = \frac{\sqrt{2}}{3\sqrt{3}}, \quad \varphi = \arcsin \frac{\sqrt{2}}{3\sqrt{3}}. \quad \blacktriangle$$

IV. Расстояние от точки до плоскости

Пусть плоскость α параллельна плоскости β , прямая b лежит в плоскости β , точка B лежит на прямой b (рис. 6). Очевидно, что расстояние от точки B до плоскости α равно расстоянию от прямой b до плоскости α и равно расстоянию между плоскостями α и β .



Рис. 6

Рассмотрим две скрещивающиеся прямые a и b . Проведем через прямую a плоскость α , параллельную прямой b (рис. 7). Через прямую b проведем плоскость, перпендикулярную плоскости α , пусть линия пересечения этих плоскостей b_1 (эта прямая есть проекция прямой b на плоскость α). Точку пересечения прямых a и b_1 обозначим A . Точка A является проекцией некоторой точки B прямой b . Из того, что $AB \perp \alpha$ следует, что $AB \perp a$ и $AB \perp b_1$; кроме того, $b \parallel b_1$, значит $AB \perp b$. Прямая AB пересекает скрещивающиеся прямые a и b и перпендикулярна и той, и другой.

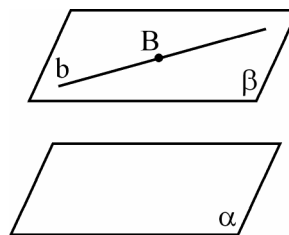

Рис. 7

Отрезок AB называется *общим перпендикуляром* двух скрещивающихся прямых a и b . Длина общего перпендикуляра скрещивающихся прямых равна расстоянию между этими прямыми и равна расстоянию от любой точки прямой b до плоскости α . Задача нахождения расстояния между двумя скрещивающимися прямыми не

требует построения их общего перпендикуляра и совпадает с задачей определения расстояния от точки до плоскости.

Задача 5. Найти расстояние от точки $M(x_0; y_0; z_0)$ до плоскости $Ax + By + Cz + D = 0$. Δ

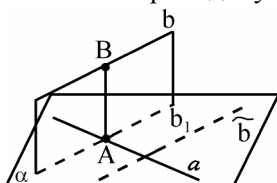
Пусть прямая, проходящая через точку M перпендикулярно плоскости α , пересекает ее в точке K с координатами $(x; y; z)$. Вектор \overrightarrow{MK} перпендикулярен плоскости α , как и вектор $\vec{n}(A; B; C)$, т. е. векторы \overrightarrow{MK} и \vec{n} – коллинеарны, $\overrightarrow{MK} = \lambda \vec{n}$.

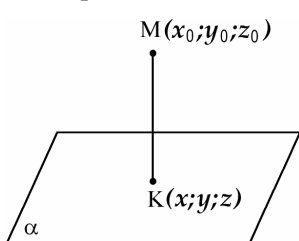

Так как $\overrightarrow{MK}(x - x_0; y - y_0; z - z_0)$ и $\vec{n}(A; B; C)$, то $x - x_0 = \lambda A$, $y - y_0 = \lambda B$, $z - z_0 = \lambda C$.

Точка K лежит в плоскости α , ее координаты удовлетворяют уравнению плоскости. Подставляем $x = x_0 + \lambda A$, $y = y_0 + \lambda B$,

$z = z_0 + \lambda C$ в уравнение $Ax + By + Cz + D = 0$,

Рис. 8

получаем

$$A(x_0 + \lambda A) + B(y_0 + \lambda B) + C(z_0 + \lambda C) + D = 0,$$

откуда $\lambda = -\frac{Ax_0 + By_0 + Cz_0 + D}{A^2 + B^2 + C^2}$.

Находим длину вектора \overrightarrow{MK} которая и равна расстоянию от точки $M(x_0; y_0; z_0)$ до плоскости $Ax + By + Cz + D = 0$: $|\overrightarrow{MK}| = |\lambda \vec{n}| = |\lambda| \cdot \sqrt{A^2 + B^2 + C^2}$.

Итак, расстояние h от точки $M(x_0; y_0; z_0)$ до плоскости $Ax + By + Cz + D = 0$ таково

$$h = \frac{|Ax_0 + By_0 + Cz_0 + D|}{\sqrt{A^2 + B^2 + C^2}}. \quad (5)$$

Например, расстояние h от точки $M(2; -3; 1)$ до плоскости $x - 2y + 2z - 1 = 0$

таково

$$h = \frac{|2 - 2(-3) + 2 \cdot 1 - 1|}{\sqrt{1^2 + 2^2 + 2^2}} = 3. \blacktriangle$$

Задача 6. Ребро куба равно a . Найти расстояние между прямыми, на которых лежат скрещивающиеся диагонали двух смежных граней куба.



Рис. 9

Δ Рассмотрим, например, прямые, на которых лежат диагонали AC и DC_1 граней куба (рис. 9).

Диагональ AB_1 грани AA_1B_1B параллельна прямой DC_1 , поэтому прямая DC_1 параллельна плоскости AB_1C . Расстояние между скрещивающимися прямыми DC_1 и AC равно расстоянию от

прямой DC_1 до плоскости AB_1C и равно расстоянию от любой точки

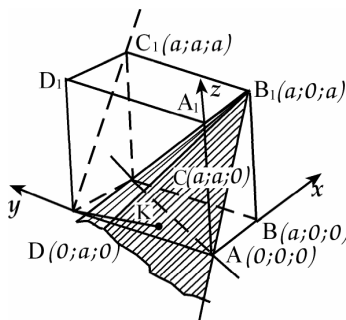
прямой DC_1 до плоскости AB_1C .

Введем прямоугольную систему координат с началом координат в точке A так, как показано на рис. 9 и вычислим координаты отмеченных точек.

Пусть уравнение плоскости AB_1C (будем также обозначать ее α) $kx + by + cz + d = 0$ (не используем букву a , поскольку она обозначает ребро куба).

$$A(0;0;0) \in \alpha \Rightarrow d = 0;$$

$$C(a;a;0) \in \alpha \Rightarrow ka + ba = 0 \Rightarrow b = -k;$$

$$B_1(a;0;a) \in \alpha \Rightarrow ka + ca = 0 \Rightarrow c = -k.$$

Подставляем значения коэффициентов в уравнение плоскости: $kx - ky - kz = 0$, сокращая на k , получим $x - y - z = 0$.

Найдем расстояние h от точки $D(0;a;0)$ прямой DC_1 до этой плоскости по формуле (5):

$$h = \frac{|0 - a + 0|}{\sqrt{1^2 + 1^2 + 1^2}} = \frac{a}{\sqrt{3}},$$

и есть искомое расстояние между скрещивающимися прямыми DC_1 и AC .

Приведем другое решение этой задачи, другой метод определения расстояния от точки (прямой) до плоскости, не используя координаты, но простой и часто применяемый. Он основан на вычислении объема треугольной пирамиды двумя способами. Рассмотрим треугольную пирамиду AB_1CD . Искомое расстояние от точки D до плоскости AB_1C равно высоте h этой пирамиды, опущенной из вершины D , поэтому для пирамиды AB_1CD ее объем $V = \frac{1}{3} S_{AB_1C} h$.

Треугольник AB_1C правильный со стороной $a\sqrt{2}$, его площадь равна $\frac{(a\sqrt{2})^2 \sqrt{3}}{4} = \frac{\sqrt{3}}{2} a^2$. Итак, $V = \frac{\sqrt{3}}{6} a^2 h$.

Объем V этой же пирамиды легко вычисляется, если в качестве основания рассмотреть грань ACD , так как $S_{ACD} = \frac{1}{2} a^2$, а высота пирамиды, опущенная из вершины B_1 на плоскость ACD , очевидно, равна $BB_1 = a$. Находим $V = \frac{1}{3} \cdot \frac{1}{2} a^2 a = \frac{a^3}{6}$.

Из равенства $\frac{\sqrt{3}}{6} a^2 h = \frac{a^3}{6}$ определяем $h = \frac{a}{\sqrt{3}}$. ▲

§ 2. Векторный метод решения задач стереометрии без использования прямоугольных координат

Напомним следующую теорему о векторах одной плоскости (теорема о разложении):

Пусть векторы \vec{a} и \vec{b} не коллинеарны, тогда для любого вектора \vec{c} , лежащего в одной плоскости с векторами \vec{a} и \vec{b} , существует

единственная пара чисел x и y таких, что $\vec{c} = x\vec{a} + y\vec{b}$.

□ Приведем векторы \vec{a} , \vec{b} и \vec{c} к одному началу – точке O , через конец вектора c проведем прямые, параллельные векторам \vec{a} и \vec{b} (рис. 10), тогда $\vec{OA} = x\vec{a}$, $\vec{OB} = y\vec{b}$, $\vec{OC} = \vec{OA} + \vec{OB}$, т.е. $\vec{c} = x\vec{a} + y\vec{b}$. Если предположить, что возможно другое разложение $\vec{c} = x_1\vec{a} + y_1\vec{b}$, то должно выполняться равенство $(x - x_1)\vec{a} + (y - y_1)\vec{b} = \vec{0}$. Если $x - x_1 \neq 0$, то



Рис. 10

$$\vec{a} = -\frac{y - y_1}{x - x_1} \vec{b}.$$

Это означает коллинеарность векторов \vec{a} и \vec{b} , что неверно, значит, $x - x_1 = 0$. По той же причине $y - y_1 = 0$. ■

Эта теорема верна и в том случае, когда векторы \vec{a} , \vec{b} и \vec{c} параллельны одной плоскости (также приводим их к общему началу).

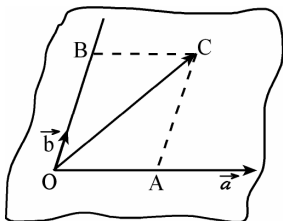

Рис. 11

Из теоремы о разложении следует: пусть точки A, B и C не лежат на одной прямой, тогда для того, чтобы точка D лежала в плоскости ABC , необходимо и достаточно, чтобы существовала пара чисел x и y такая, что $\vec{AD} = x\vec{AB} + y\vec{AC}$

(см. рис. 11). Для применения векторного метода в пространстве нужны следующие две теоремы:

Теорема 1. Если векторы \vec{a} , \vec{b} и \vec{c} отложены от одной точки и не лежат в одной плоскости, то равенство $x\vec{a} + y\vec{b} + z\vec{c} = \vec{0}$ верно только при $x = y = z = 0$.

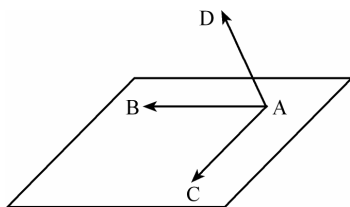
□ Например, если $z \neq 0$, то $\vec{c} = -\frac{x}{z}\vec{a} - \frac{y}{z}\vec{b}$, что означает, что вектор \vec{c} лежит в одной плоскости с векторами \vec{a} и \vec{b} . Поэтому $z = 0$. По той же причине $x = 0$ и $y = 0$.

Теорема 2 (о разложении). Пусть три вектора \vec{a} , \vec{b} и \vec{c} не лежат в одной плоскости. Тогда для любого вектора \vec{d} существует единственная тройка чисел x, y, z таких, что $\vec{d} = x\vec{a} + y\vec{b} + z\vec{c}$.



Рис. 12

□ Отложим все четыре вектора \vec{a} , \vec{b} , \vec{c} и \vec{d} от общей точки M (рис. 12). Векторы $\vec{MA} = \vec{a}$, $\vec{MB} = \vec{b}$, $\vec{MC} = \vec{c}$ не лежат в одной плоскости, поэтому плоскости MAB , MAC , MBC различны.

Если точка D попала на одну из них, например, на плоскость MAB , то $\vec{d} = x\vec{a} + y\vec{b}$, т.е. $d = x\vec{a} + y\vec{b} + 0\vec{c}$. Если же точка D не принадлежит ни одной из этих плоскостей, то

проведем через точку D прямую, параллельную вектору \overrightarrow{MC} . Пусть D_1 – точка ее пересечения с плоскостью MAB . По правилу сложения векторов $\overrightarrow{MD} = \overrightarrow{MD_1} + \overrightarrow{D_1D}$, по теореме о разложении на плоскости $\overrightarrow{MD_1} = x\vec{a} + y\vec{b}$; из коллинеарности векторов $\overrightarrow{D_1D}$ и \vec{c} следует $\overrightarrow{D_1D} = z\vec{c}$, поэтому

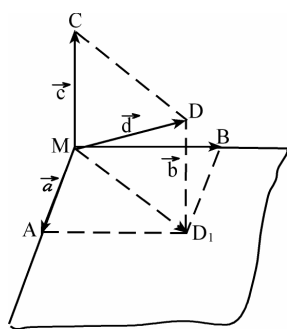
$$\vec{d} = \overrightarrow{MD} = x\vec{a} + y\vec{b} + z\vec{c}.$$

Предположение, что есть другое разложение $\vec{d} = x_1\vec{a} + y_1\vec{b} + z_1\vec{c}$, приведет к равенству

$$(x - x_1)\vec{a} + (y - y_1)\vec{b} + (z - z_1)\vec{c} = 0.$$

По предыдущей теореме это равенство возможно только лишь при $x - x_1 = 0$, $y - y_1 = 0$, $z - z_1 = 0$. Значит $x = x_1$, $y = y_1$, $z = z_1$. Разложение единственно. ■

Задача 7. $ABCA_1B_1C_1$ – треугольная призма с основанием ABC . Доказать, что на прямых AB_1 и BC_1 есть такие точки M и N , что прямая MN параллельна прямой A_1C . Найти отношение $MN : A_1C$.



Рис. 13

△ Пусть M – точка на AB_1 , N – точка на BC_1 (рис. 13). Прямые MN и A_1C параллельны тогда и только тогда, когда векторы \overrightarrow{MN} и $\overrightarrow{A_1C}$ коллинеарны, т. е. $\overrightarrow{MN} = \lambda \overrightarrow{A_1C}$. Разложим эти векторы по векторам $\vec{a} = \overrightarrow{BA}$, $\vec{b} = \overrightarrow{BC}$ и $\vec{c} = \overrightarrow{BB_1}$, не лежащим в одной плоскости. Имеем:

$$\overrightarrow{AB_1} = \vec{c} - \vec{a}, \quad \overrightarrow{AM} \parallel \overrightarrow{AB_1} \Rightarrow \overrightarrow{AM} = x(\vec{c} - \vec{a});$$

$$\overrightarrow{BC_1} = \vec{b} + \vec{c}, \quad \overrightarrow{BN} \parallel \overrightarrow{BC_1} \Rightarrow \overrightarrow{BN} = y(\vec{b} + \vec{c});$$

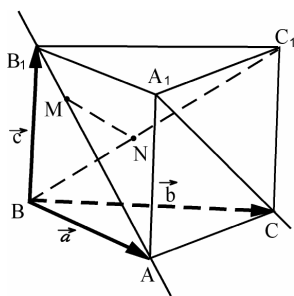
$$\begin{aligned} \overrightarrow{MN} &= \overrightarrow{MA} + \overrightarrow{AB} + \overrightarrow{BN} = -\overrightarrow{AM} - \overrightarrow{BA} + \overrightarrow{BN} \Rightarrow \\ \Rightarrow \overrightarrow{MN} &= -x(\vec{c} - \vec{a}) - \vec{a} + y(\vec{b} + \vec{c}) = (x-1)\vec{a} + y\vec{b} + (y-x)\vec{c}; \\ \overrightarrow{A_1C} &= \overrightarrow{A_1A} + \overrightarrow{AC} = -\vec{c} + (\vec{b} - \vec{a}) = -\vec{a} + \vec{b} - \vec{c}. \end{aligned}$$

Предположим, что точки M и N таковы, что $MN \parallel A_1C$, т. е. $\overrightarrow{MN} = \lambda \overrightarrow{A_1C}$, тогда имеет место равенство

$$(x-1)\vec{a} + y\vec{b} + (y-x)\vec{c} = -\lambda\vec{a} + \lambda\vec{b} - \lambda\vec{c}.$$

В силу единственности разложения вектора по трем векторам, не лежащим в одной плоскости, следует равенство коэффициентов разложения

$$x-1 = -\lambda, \quad y = \lambda, \quad y-x = -\lambda.$$

Эта система имеет единственное решение $\lambda = \frac{1}{3}$, $x = \frac{2}{3}$, $y = \frac{1}{3}$, значит прямая MN будет параллельна прямой A_1C только в том случае, когда $AM = \frac{2}{3}AB_1$ и $BN = \frac{1}{3}BC_1$. Из $\overrightarrow{MN} = \lambda \overrightarrow{A_1C}$ следует

$$|\overrightarrow{MN}| = |\lambda| \cdot |\overrightarrow{A_1C}|, \quad \text{т. е. } MN = \frac{1}{3}A_1C, \quad \text{откуда } MN : A_1C = 1 : 3. \quad \blacktriangle$$

Задача 8. В условиях предыдущей задачи найти длину отрезка MN , если в основании лежит равнобедренный прямоугольный треугольник ABC , $AB = BC = 2$, $\angle B = 90^\circ$, а ребро $BB_1 = 1$ и образует равные углы по 60° с ребрами AB и BC .

△ Данные задачи определяют длины векторов \vec{a} , \vec{b} и \vec{c} и углы между ними, это позволяет вычислить скалярные произведения $\vec{a} \cdot \vec{b}$, $\vec{a} \cdot \vec{c}$ и $\vec{b} \cdot \vec{c}$. Имеем:

$$|\vec{a}| = |\vec{b}| = 2, \quad |\vec{c}| = 1,$$

$$1) \vec{a} \perp \vec{b} \Rightarrow \vec{a} \cdot \vec{b} = 0;$$

2) углы между векторами \vec{a} и \vec{c} и векторами \vec{b} и \vec{c} равны 60° , поэтому

$$\vec{a} \cdot \vec{c} = |\vec{a}| \cdot |\vec{c}| \cos 60^\circ = 1 \quad \text{и} \quad \vec{b} \cdot \vec{c} = |\vec{b}| \cdot |\vec{c}| \cos 60^\circ = 1.$$

Из решения задачи 7 известно разложение вектора \overrightarrow{MN} по векторам \vec{a} , \vec{b} и \vec{c} :

$$\overrightarrow{MN} = -\lambda \vec{a} + \lambda \vec{b} - \lambda \vec{c} = -\frac{1}{3} \vec{a} + \frac{1}{3} \vec{b} - \frac{1}{3} \vec{c}.$$

Так как

$$\begin{aligned} |\overrightarrow{MN}|^2 &= \overrightarrow{MN} \cdot \overrightarrow{MN} = \frac{1}{9} (-\vec{a} + \vec{b} - \vec{c}) \cdot (-\vec{a} + \vec{b} - \vec{c}) = \\ &= \frac{1}{9} (\vec{a} \cdot \vec{a} + \vec{b} \cdot \vec{b} + \vec{c} \cdot \vec{c} - 2\vec{a} \cdot \vec{b} + 2\vec{a} \cdot \vec{c} - 2\vec{b} \cdot \vec{c}) = \\ &= \frac{1}{9} (|\vec{a}|^2 + |\vec{b}|^2 + |\vec{c}|^2 - 2\vec{a} \cdot \vec{b} + 2\vec{a} \cdot \vec{c} - 2\vec{b} \cdot \vec{c}) = \\ &= \frac{1}{9} (4 + 4 + 1 - 0 + 2 \cdot 1 - 2 \cdot 1) = 1, \end{aligned}$$

то

$$MN = \sqrt{|\overrightarrow{MN}|^2} = 1. \quad \blacktriangle$$

Замечание. Если в условиях задач 7 – 8 требовалось бы найти расстояние между прямыми AB_1 и BC_1 , то, расположив точки K и P на AB_1 и BC_1 , надо разложить вектор \overrightarrow{KP} по векторам \vec{a} , \vec{b} и \vec{c} , а затем использовать условия $KP \perp AB_1$ и $KP \perp BC_1$, которые равносильны условиям $\overrightarrow{KP} \cdot \overrightarrow{AB_1} = 0$ и $\overrightarrow{KP} \cdot \overrightarrow{BC_1} = 0$.

Задача 9. В тетраэдре $ABCD$ имеют место равенства $AB = BC$ и $AD = DC$. Доказать, что ребра AC и BD перпендикулярны.

△ Выберем тройку векторов, не лежащих в одной плоскости:

$$\vec{a} = \overrightarrow{BA}, \quad \vec{b} = \overrightarrow{BC}, \quad \vec{c} = \overrightarrow{BD}.$$

Разложим векторы AD , CD и AC по этим векторам:

$$\overrightarrow{AD} = \vec{c} - \vec{a};$$

$$\overrightarrow{CD} = \vec{c} - \vec{b};$$

$$\overrightarrow{AC} = \vec{b} - \vec{a}.$$

Известно, что $AB = BC$, т.е. $|\vec{a}| = |\vec{b}|$, и $AD = DC$, т.е. $|\vec{c} - \vec{a}| = |\vec{c} - \vec{b}|$. Требуется доказать, что $AC \perp AD$, т.е. $\vec{AC} \perp \vec{BD}$. Это означает, что надо установить, что $\vec{AC} \cdot \vec{BD} = 0$.



Рис. 14

Из $|\vec{c} - \vec{a}| = |\vec{c} - \vec{b}|$ следует $(c - a)^2 = (c - b)^2$,

$$\vec{c}^2 - 2\vec{a}\vec{c} + \vec{a}^2 = \vec{c}^2 - 2\vec{b}\vec{c} + \vec{b}^2.$$

Учитывая, что $\vec{a}^2 = \vec{b}^2$ получаем $\vec{a}\vec{c} = \vec{b}\vec{c}$, т.е. $\vec{c}(\vec{a} - \vec{b}) = 0$. Поскольку $\vec{c} = \vec{BD}$ и $\vec{a} - \vec{b} = \vec{AC}$, то $\vec{BD} \cdot \vec{AC} = 0$, т.е. $BD \perp AC$. ▲

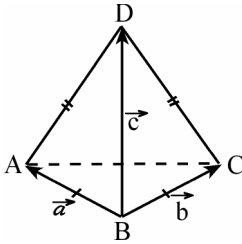
Следствие. В правильной треугольной пирамиде, в частности, у правильного тетраэдра, противоположные ребра перпендикулярны.

Задача 10. Точки M и N – середины ребер тетраэдра $ABCD$ (рис. 15), точка P взята на ребре AD так, что $AP : AD = 2 : 3$. Найти, в каком отношении плоскость MNP делит ребро BC .

Δ Пусть плоскость MNP пересекает ребро BC в точке K . Точка K лежит в плоскости MNP тогда и только тогда, когда существуют числа x и y такие, что

$$\vec{PK} = x\vec{PM} + y\vec{PN}. \quad (5)$$



Рис. 15

Выберем тройку векторов $\vec{a} = \vec{AB}$, $\vec{b} = \vec{AC}$ и $\vec{c} = \vec{AD}$, разложим векторы \vec{PK} , \vec{PM} и \vec{PN} по этим векторам

$$\vec{AM} = \frac{1}{2}\vec{AB} = \frac{1}{2}\vec{a}, \quad \vec{AP} = \frac{2}{3}\vec{AD} = \frac{2}{3}\vec{c},$$

тогда

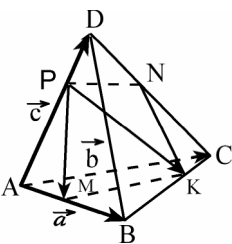
$$\vec{PM} = \vec{PA} + \vec{AM} = -\vec{AP} + \vec{AM} = \frac{1}{2}\vec{a} - \frac{2}{3}\vec{c},$$

$$\vec{PD} = \frac{1}{3}\vec{AD} = \frac{1}{3}\vec{c}, \quad \vec{DN} = \frac{1}{2}\vec{DC} = \frac{1}{2}(\vec{b} - \vec{c}),$$

поэтому

$$\vec{PN} = \vec{PD} + \vec{DN} = \frac{1}{2}\vec{b} - \frac{1}{6}\vec{c}.$$

Далее

$$\vec{PK} = \vec{PA} + \vec{AB} + \vec{BK}, \quad \vec{PA} = -\vec{AP} = -\frac{2}{3}\vec{c},$$

а стоящий в этой сумме вектор \vec{BK} коллинеарен вектору \vec{BC} , т.е. $\vec{BK} = \lambda\vec{BC} = \lambda(\vec{b} - \vec{a})$.

Находим

$$\vec{PK} = -\frac{2}{3}\vec{c} + \vec{a} + \lambda(\vec{b} - \vec{a}) = (1 - \lambda)\vec{a} + \lambda\vec{b} - \frac{2}{3}\vec{c}.$$

Подставляя полученные выражения в (5), получим

$$\begin{aligned} \vec{PK} &= (1 - \lambda)\vec{a} + \lambda\vec{b} - \frac{2}{3}\vec{c} = x\left(\frac{1}{2}\vec{a} - \frac{2}{3}\vec{c}\right) + y\left(\frac{1}{2}\vec{b} - \frac{1}{6}\vec{c}\right) = \\ &= \frac{x}{2}\vec{a} + \frac{y}{2}\vec{b} - \left(\frac{2}{3}x + \frac{1}{6}y\right)\vec{c}. \end{aligned}$$

В силу единственности разложения вектора коэффициенты разложения равны, т. е.

$$\begin{cases} 1 - \lambda = \frac{x}{2}, \\ \lambda = \frac{y}{2}, \\ \frac{2}{3} = \frac{2}{3}x + \frac{1}{6}y. \end{cases}$$

Эта система имеет единственное решение $x = \frac{2}{3}$, $y = \frac{4}{3}$, $\lambda = \frac{2}{3}$. Значит,

$\overrightarrow{BK} = \lambda \overrightarrow{BC} = \frac{2}{3} \overrightarrow{BC}$, точка K лежит на ребре BC и делит его в отношении $BK : KC = 2:1$. ▲

§ 3. Сфера и многоугольники

В прямоугольной системе координат сфера с центром в точке $C(x_0, y_0, z_0)$ и радиусом R задается уравнением

$$(x - x_0)^2 + (y - y_0)^2 + (z - z_0)^2 = R^2.$$

Задача 11. $SABCD$ — правильная четырехугольная пирамида. Найти радиус сферы, проходящей через вершину пирамиды S , середину ребра AD , точку M пересечения медиан грани CDS и вершину A , если сторона основания равна 2, а высота пирамиды равна 1.

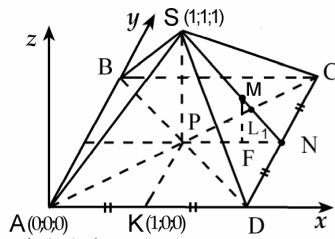

ΔB в основании пирамиды лежит квадрат $ABCD$ со стороной 2, вершина S проектируется в центр основания (рис. 16).

Рис. 16

Введем прямоугольную систему координат, выбрав начало координат в точке A , совместив ось x с прямой AD , а ось y — с прямой AB .

Предположим, что уравнение сферы в этой системе координат имеет уравнение

$$(x - a)^2 + (y - b)^2 + (z - c)^2 = R^2. \quad (6)$$

Ему удовлетворяют координаты точек $A(0;0;0)$, $K(1;0;0)$ — середина стороны AD , $S(1;1;1)$ и точки M — точки пересечения медиан грани CDS . Если $CN = DN$, то SN — медиана треугольника CDS и $MN = \frac{1}{3}SN$. Пусть $MF \parallel SP$, тогда $\Delta MNF \sim \Delta SNP$ и $\frac{MF}{SP} = \frac{FN}{PN} = \frac{MN}{SN}$, откуда $FN = \frac{1}{3}PN = \frac{1}{3}$ и $MF = \frac{1}{3}SP = \frac{1}{3}$. Итак, $M\left(\frac{5}{3}; 1; \frac{1}{3}\right)$.

Подставим координаты точек A , K , S и M в уравнение (6), получим систему

$$\begin{cases} a^2 + b^2 + c^2 = R_2^2; \\ (a-1)^2 + b^2 + c^2 = R^2; \\ (a-1)^2 + (b-1)^2 + (c-1)^2 = R^2; \\ \left(a - \frac{5}{3}\right)^2 + (b-1)^2 + \left(c - \frac{1}{3}\right)^2 = R^2. \end{cases}$$

Вычитая из первого уравнения второе, найдем $a = \frac{1}{2}$, вычитая из второго уравнения третье, получим $b + c = 1$, а вычитая из третьего четвертое и подставляя $a = \frac{1}{2}$, получим $c = -\frac{1}{6}$. Итак, $a = \frac{1}{2}$, $b = \frac{7}{6}$, $c = -\frac{1}{6}$, из первого уравнения системы находим $R = \frac{\sqrt{59}}{6}$. ▲

Следует отметить, однако, что достаточно просто координатным методом решаются лишь некоторые задачи, а в большинстве задач приходится геометрически определять положение центра.

I. Сфера описана около многоугольника, если она проходит через каждую его вершину (многогранник вписан в сферу). Центр такой сферы равноудален от вершин.

Каждое ребро многогранника – хорда описанной сферы, поэтому *центр описанной сферы – точка пересечения плоскостей, проходящих перпендикулярно ребрам через их середины.*



Рис. 17

Каждая грань вписанного многогранника вписана в окружность – сечение сферы плоскостью этой грани. Перпендикуляр из центра сферы на плоскость ее сечения проходит через центр окружности этого сечения.

Значит, *центр описанной сферы принадлежит всем перпендикулярам к граням, проведенным через центры описанных вокруг них окружностей.*

Если окружность лежит в плоскости α , а точка M не принадлежит этой плоскости, то через эту окружность и точку M можно провести сферу.

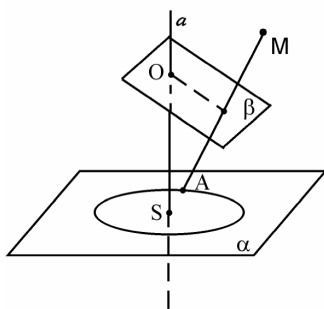
Геометрическим местом точек, равноудаленных от всех точек окружности, есть прямая a , проходящая через центр окружности (рис.17).

Геометрическое место точек, равноудаленных от точки M и некоторой точки A окружности, есть плоскость β , перпендикулярная отрезку MA и проходящая через его середину.

Прямая a и плоскость β не параллельны (иначе точка M лежала бы в плоскости α), они пересекаются. Их точка пересечения – точка O – равноудалена и от точки M , и от всех точек окружности.

Отсюда следует, что *около пирамиды можно описать сферу тогда и только тогда, когда около ее основания можно описать окружность*, в частности

- около любой треугольной пирамиды можно описать сферу,
- около правильной пирамиды можно описать сферу.

Задача 12. В основании тетраэдра $ABCD$ лежит прямоугольный треугольник ABC , угол C прямой, ребро DA перпендикулярно плоскости ABC (рис. 18). Найти радиус описанной около этого тетраэдра сферы, если $AD = BC = 3$, $AC = 4$.

Центр сферы, описанной около тетраэдра $ABCD$, лежит на прямой a , перпендикулярной основанию ABC и проходящей через центр окружности, описанной около треугольника ABC . Так как $\angle ACB = 90^\circ$, то AB – диаметр этой окружности, и центр ее – точка O – середина гипотенузы AB .



Рис. 18

Центр сферы, проходящей через точки A и D лежит в плоскости, проходящей через середину отрезка AD перпендикулярно ему. Легко видеть, что эта плоскость и прямая a пересекается в середине ребра BD – точке P . Точка P – центр сферы, ее радиус R равен $\frac{1}{2}BD$. Находим: $BD^2 = AD^2 + AB^2 =$

$$= AD^2 + (AC^2 + BC^2) = 34, \text{ значит, } R = \frac{\sqrt{34}}{2}. \blacktriangle$$

Задача 13. В тетраэдре $ABCD$ ребро AC равно 6, ребро BD равно 8,

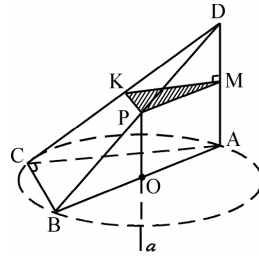

Рис. 19

все остальные ребра равны $\sqrt{74}$ (рис. 19). Найти радиус сферы, описанной около этого тетраэдра.

Пусть M и N – середины противоположных – равные равнобедренные с основанием AC , поэтому $AC \perp BN$, $AC \perp DN$. Отсюда следует, что плоскость BND перпендикулярна ребру AC и проходит через его середину,

центр описанной сферы лежит в плоскости BND .

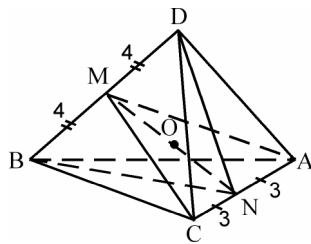
Треугольники BCD и BAD также равные равнобедренные с общим основанием, поэтому $CM \perp BD$, $AM \perp BD$, и плоскость CMA перпендикулярна ребру BD и проходит через его середину. Центр описанной сферы лежит в этой плоскости.

Плоскости BND и CMA пересекаются по прямой MN , центр O сферы лежит на этой прямой. Находим:

$$BN = ND = \sqrt{AB^2 - \left(\frac{AC}{2}\right)^2} = \sqrt{65},$$

$$MN = \sqrt{AN^2 - \left(\frac{BD}{2}\right)^2} = 7.$$

Из прямоугольного треугольника MOD имеем: $MO = \sqrt{R^2 - MD^2} = \sqrt{R^2 - 16}$, а из прямоугольного треугольника NOC : $ON = \sqrt{R^2 - CN^2} = \sqrt{R^2 - 9}$, тогда из $MN = MO + ON$ следует $\sqrt{R^2 - 16} + \sqrt{R^2 - 9} = 7$. Решая уравнение, находим $R = 5$.

Предположение о том, что точка O лежит не на отрезке MN , а на прямой MN вне его, приводит к одному из уравнений:

$$\sqrt{R^2 - 16} - \sqrt{R^2 - 9} = 7, \text{ либо } \sqrt{R^2 - 9} - \sqrt{R^2 - 16} = 7.$$

Первое из них не имеет смысла ($\sqrt{R^2 - 16} < \sqrt{R^2 - 9}$), а второе не имеет решений. ▲

II. Биссектором двугранного угла называется полуплоскость, которая принадлежит этому углу, имеет границей его ребро и разделяет угол на два двугранных угла равной величины.

Будем рассматривать углы меньше развернутого.



Рис. 20



Рис. 21

Биссектриса каждого линейного угла данного двугранного угла принадлежит его биссектору (на рис. 20 биссектор γ содержит биссектрису OC линейного угла AOB). Правило построения биссектора: через ребро угла и биссектрису его линейного угла.

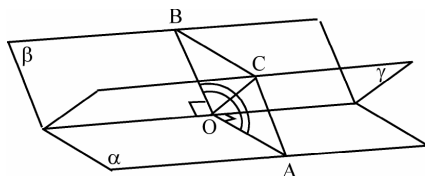
Как и у биссектрисы плоского угла, точки биссектора обладают свойством равноудаленности от граней двугранного угла.

Биссектор двугранного угла есть геометрическое место точек внутри этого угла, равноудаленных от плоскостей его граней (рис.21).

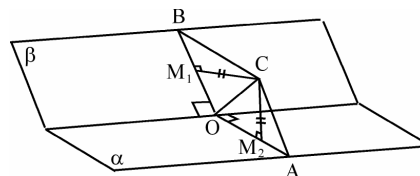
III. Сфера вписана в многогранник, если она касается всех его граней. Центр вписанной сферы равноудален от всех плоскостей граней на расстояние, равное радиусу.

Следовательно, центр вписанной сферы принадлежит биссекторам всех двугранных углов многогранника. Обратно, если существует точка O , общая всем биссекторам, лежащая внутри многогранника, и она удалена от граней на расстояние r , то сфера с центром в точке O и радиуса r касается всех граней многогранника.



Рис. 22

В любой тетраэдр можно вписать сферу и только одну.

□ Пусть β_1 – биссектор двугранного угла с ребром AC , а β_2 – биссектор двугранного угла с ребром AB (рис. 22). Эти биссекторы имеют общую точку M , следовательно, пересекутся по некоторому лучу AK . Каждая точка этого луча лежит на β_1 и поэтому равноудалена от плоскостей ACB и ACD , лежит на β_2 равноудалена от плоскостей ABC и ABD . Значит каждая точка луча AK равноудалена от трех граней: ABC , ACD и ABD и луч AK принадлежит биссектору двугранного угла при ребре AD .

Пусть луч AK пересекает грань BCD в точке M . Концы отрезка AM принадлежат разным граням двугранного угла при ребре BC , поэтому биссектор этого угла пересекает отрезок AM . Точка пересечения O лежит на луче AK и равноудалена от граней ABC , ACD , ABD . В то же время расстояния от точки O до плоскостей ABC и BCD равны, так как точка O принадлежит биссектору двугранного угла, образованного этими плоскостями. Таким образом, точка O равноудалена от всех граней тетраэдра, принадлежит биссекторами всех двугранных углов тетраэдра и сфера с центром в точке O и радиусом, равным расстоянию от точки O до грани тетраэдра, вписана в тетраэдр.

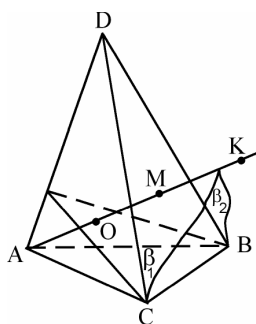
Точка O определяется единственным образом. ■

Задача 14. В основании тетраэдра $ABCD$ лежит прямоугольный треугольник ABC , угол C прямой, ребро AD перпендикулярно плоскости ABC (рис. 23). Найти радиус вписанной сферы, если $AD = BC = 3$, $AC = 4$.

По теореме о трех перпендикулярах прямая BC перпендикулярна плоскости ACD (т. к. DA – перпендикуляр к плоскости ABC , прямая BC перпендикулярна проекции AC , следовательно, она перпендикулярна наклонной DC ; итак, $\angle BCD = 90^\circ$, $\angle BCA = 90^\circ$, следовательно прямая BC перпендикулярна плоскости ACD). Значит угол DCA – линейный угол двугранного угла при ребре BC и биссектор BCK проходит через биссектрису CK этого линейного угла. Центр вписанной сферы лежит на этом биссекторе.



Рис. 23

Далее угол BAC – линейный угол двугранного угла при ребре AD , проводим его биссектрису AL , а затем биссектор ADL . Центр вписанной сферы лежит на этом биссекторе, следовательно, центр сферы лежит на прямой LK пересечения биссекторов BCK и ADL .

Пусть O – центр сферы, точка O лежит на LK , расстояния от точки O до основания ABC и до грани ACD равны (тогда расстояния от точки O до всех граней будут равны).

Если $ON \perp ABC$, то $ON \parallel DA$, следовательно точка N лежит на AL .

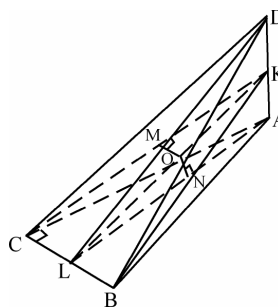
Если $OM \perp ACD$, то $OM \parallel BC$, значит точка M лежит на CK . Итак, $ON = OM$.

Из условия следует, что $\triangle CAD = \triangle ACB$, поэтому равны их биссектрисы соответственных углов ACD и CAB и они отсекают на равных сторонах AD и BC равные отрезки $AK = CL$. Отсюда следует, что $\triangle KCL = \triangle LAK$. Значит, $\angle CKL = \angle KLA$. Из этого равенства и из равенства $OM = ON$ следует, что $\triangle MOK = \triangle NOL$. Поэтому и $OK = OL$, т. е. $MO = \frac{1}{2} CL$.

Это и есть искомый радиус.

По свойству биссектрисы в треугольнике ABC биссектриса AL делит сторону BC в отношении $CL : BL = CA : BA = 4 : 5$. Отсюда

$$CL = \frac{4}{9} BC = \frac{4}{3} \text{ и } MO = \frac{2}{3}.$$

Второй способ. Пусть O – центр сферы. Рассмотрим четыре пирамиды с общей вершиной O и – гранями тетраэдра: ABC , ABD , ACD , BCD . Центр O одинаково удален от всех граней пирамиды на расстояние r , равное радиусу вписанной сферы, т. е. у всех этих пирамид одинаковая высота, равная r . Сумма объемов всех четырех пирамид составляет

$$\frac{1}{3} r (S_{ABC} + S_{ABD} + S_{ACD} + S_{BCD}) = \frac{1}{3} r S_n,$$

(S_n — площадь полной поверхности пирамиды $ABCD$) и равна объему V самой пирамиды $ABCD$, т. е.

$$V = \frac{1}{3} r S_n, \text{ откуда } r = \frac{3V}{S_n}.$$

Объем пирамиды может быть найден по формуле

$$V = \frac{1}{3} AD \cdot S_{ABC}.$$

Имеем

$$S_{ABC} = \frac{1}{2} AC \cdot BC = 6, \quad S_{ABD} = \frac{1}{2} AD \cdot AB = \frac{15}{2},$$

$$S_{ACD} = \frac{1}{2} AC \cdot AD = 6, \quad S_{BCD} = \frac{1}{2} DC \cdot BC = \frac{15}{2}.$$

Итак

$$S_n = 27, V = \frac{1}{3} AD \cdot S_{ABC} = 6, r = \frac{3V}{S_n} = \frac{2}{3}. \blacktriangle$$

Замечание. Формула $r = \frac{3V}{S_n}$ верна для любого описанного вокруг

сферы радиуса r многогранника и пригодна для определения радиуса сферы.

Прямая и сфера могут располагаться тремя способами.

Пусть R – радиус сферы, OK – перпендикуляр из центра сферы на прямую a .

1) Прямая a не пересекает сферу, если $OK > R$.

2) Прямая a касается сферы, если $OK = R$ (прямая проходит через конец радиуса на сфере и перпендикулярна этому радиусу).

3) Прямая пересекает сферу в двух точках, если $OK < R$.

Секущие и касательные к сфере обладают такими же свойствами, как и к окружности, в частности:

а) если две прямые пересекаются в точке S , и касаются сферы в точках K и L , то $SK = SL$ (свойство касательных);

б) если две прямые пересекаются в точке S , одна касается сферы в точке K , другая пересекает сферу в точках M и N , то $SK^2 = SM \cdot SN$ (теорема о касательной и секущей);

в) если две прямые пересекаются в точке S , одна из них пересекает сферу в точках M и N , другая – в точках P и Q , то $SM \cdot SN = SP \cdot SQ$ (точка S может располагаться снаружи (**теорема о секущих**) или внутри сферы (**теорема о пересекающихся хордах**)).

Контрольные вопросы

В вопросах 1 – 8 рассматриваются плоскость α , заданная уравнением $x + y - 2z - 6 = 0$, и точка $A(5, -1, -4)$ и $B(3, 0, -3)$.

1(2). Составить уравнение плоскости β , проходящей через точки A, B и начало координат.

2(2). Найти угол между плоскостями α и β .

3(2). Найти угол между прямой AB и плоскостью α .

4(3). Найти координаты ортогональной проекции точки A на плоскость α .

5(2). Найти координаты точки A^* , симметричной точке A относительно плоскости α .

6(2). Составить уравнение плоскости γ , проходящей через точку A параллельно плоскости α , и найти расстояние от точки B до плоскости γ .

7(2). Составить уравнение плоскости, каждая точка M которой равноудалена от точек A и B , т. е. $MA = MB$.

8(2). Составить уравнение сферы с центром в точке A и касающейся плоскости α .

9(2). Составить уравнение плоскости, касающейся сферы $x^2 + y^2 + z^2 - 6x + 2y - 2z - 14 = 0$ в ее точке $(-1, 2, 1)$.

10(2). Около сферы радиуса r описан многогранник объема V , площадь полной поверхности которого равна S . Верно ли, что $r = \frac{3V}{S}$?

11(2). Докажите, что в кубе $ABCDA_1B_1C_1D_1$ диагональ AC_1 перпендикулярна плоскости B_1CD_1 .

12(3). Скрещивающиеся диагонали двух противоположных граней параллелепипеда служат противоположными ребрами тетраэдра. Как относятся объемы тетраэдра и параллелепипеда?

13(2). Привести пример 4^x угольной пирамиды, в которую можно вписать сферу, но около которой нельзя описать сферу.

Задачи

(При введении системы координат или разложении по трем векторам просьба следовать указаниям к задаче: это облегчит проверку Ваших решений, и Вам будет проще сравнить свои и присланные решения).

1(5). Даны координаты 4^x точек параллелепипеда $ABCDA_1B_1C_1D_1$: $A_1(1; -1; 2)$ – вершина, $O\left(\frac{1}{2}; 1; \frac{3}{2}\right)$ – центр параллелепипеда, $M\left(1; 0; -\frac{1}{2}\right)$ – центр грани $ABCD$ и $K\left(1; \frac{5}{2}; \frac{5}{2}\right)$ – центр грани BCC_1B_1 . Найти координаты вершин A, B, D и расстояние от вершины A_1 до прямой DK .

2(6). В правильной 4^x - угольной пирамиде $SABCD$ с основанием $ABCD$ боковое ребро SA и диагональ основания BD образуют равные углы с плоскостью боковой грани SBC . Определить величину этого угла (при координатном методе решения начало координат поместите в точку B , а оси OX и OY направьте по BC и BA соответственно).

3(7). Точки M и N – середины ребер BD и AC правильного тетраэдра $ABCD$ с ребром 1. Точка E лежит на прямой AM , точка F – на прямой DN . Полагая $\vec{AB} = \vec{a}$, $\vec{AC} = \vec{b}$, $\vec{AD} = \vec{c}$, выразить вектор \vec{EF} через векторы \vec{a} , \vec{b} и \vec{c} и найти длину отрезка EF в случае:

а) $EF \parallel BC$;

б) EF – общий перпендикуляр скрещивающихся прямых AM и DN .

4(7). Ребро куба $ABCDA_1B_1C_1D_1$ равно 1. Найти радиус сферы, касающейся:

а) ребер AB, AD, AA_1 и плоскости B_1CD_1 ;

б) ребер AB, AD, AA_1 и прямой CD_1 .

(При координатном методе решения начало координат поместите в

точку A , оси OX и OY направьте по AD и AB соответственно.)

5(6). Точка D – середина бокового ребра CC_1 треугольной призмы $ABCA_1B_1C_1$ с основанием ABC . Прямые AB_1 , BC и DA_1 попарно перпендикулярны. Найти высоту призмы, если $AB = BC = AB_1 = a$ (можно ввести $\vec{BA} = \vec{a}$, $\vec{BC} = \vec{b}$, $\vec{BB_1} = \vec{c}$).

6(6). Основание пирамиды $SABC$ – равнобедренный прямоугольный треугольник ABC ($\angle C = 90^\circ$). Двугранный угол пирамиды при ребре AB равен $\arccos \frac{5}{7}$, двугранные углы пирамиды при ребрах AC и BC равны $\frac{2}{3}\pi$, радиус вписанной сферы равен $\frac{1}{4}$. Найти объем пирамиды.

7(7). Пирамида $SABCD$ с боковыми ребрами $AS = BS = CS = 2$ вписана в сферу радиуса $\frac{5}{3}$. Линия пересечения плоскостей ASD и

BSC касается сферы. Найти объем пирамиды, если $AB = BC = \frac{8}{5}$.

8(7). Дана пирамида $ABCD$ и цилиндр. Окружность нижнего основания цилиндра вписана в грань ABC . Окружность верхнего основания цилиндра пересекает ребра DA , DB и DC , ее центр лежит в грани ABD . Радиус цилиндра равен 3 объем пирамиды равен $27 \cdot \sqrt{2}$, ребро $AB = 24$. Найти

а) двугранный угол между гранями ABC и ABD ;

б) радиус описанной около пирамиды $ABCD$ сферы.

9(7). Две сферы радиуса R касаются друг друга. Через точку M проведены две прямые, касающиеся данных сфер. Первая прямая касается сфер в точках A и B , вторая – в точках C и D , точки A и C лежат на одной сфере. Известно, что $\angle BMD = 60^\circ$, $AB = 3 \cdot CD$ и $MB > MA$. Найти длину CD .